

招牌製作規範



台灣彩券
Taiwan Lottery®

示意圖







① 示意圖



2 示意圖



3 示意圖

直式招牌規範



直式招牌



直
式
鋁
框
系
統
燈
箱

*骨架為30*30*3(mm)鍍鋅角鐵

*招牌厚度為300mm

*白色、黃色0.5mm烤漆板封板

*招牌面材為無接縫底材加電腦噴繪處理，解析度720*720dpi，表面採UV液態護膜，顏色彩度保固3年

*使用高功率日光燈具組，省電排列方式

*封板左右二側及底部留散熱孔，上方有檔水板

*產品結構保固一年，無接縫防颶以中央氣象局公佈12級風速內保固

一. 直式招牌的製圖方式，請遵守各列規確實執行。

招牌製作需求煩請向所屬業務區服務業代索取製作檔案。

二. 直式招牌規範:

招牌面寬需在60cm~120cm之範圍

凡是符合1:5比例以上的招牌尺寸請記得要有公益彩券及品牌標章圖案(logo+台灣彩券)

1:5



1:6



1:7



直式招牌 W:H

橫式招牌規範



橫式招牌



橫式
鋁
框
系
統
燈
箱

- *骨架為30*30*3(mm)鍍鋅角鐵
- *招牌厚度為300mm
- *白色. 黃色0.5mm烤漆板封板
- *招牌面材為無接縫底材加電腦噴繪處理，解析度720*720dpi，表面採UV液態護膜，顏色彩度保固3年
- *使用高功率日光燈具組，省電組排列方式
- *封板左右二側及底部留散熱孔，上方有檔水板
- *產品結構保固一年，無接縫防颱以中央氣象局公佈12級風速內保固

一.橫式招牌三大通則:

1.當招牌面寬介於300cm~600cm範圍且招牌高度介於60cm~120cm範圍時，皆應套用橫式招牌1:5之比例；

公式:寬+高=5

計算範例:當面寬為360cm時， $360\text{cm} \div \text{高}=5$ ，計算後求高應為72cm

2.當招牌面寬大於600cm特殊尺寸時，請同步測量實際招牌面高，再將面寬除以面高，求出之比例，再參照尺寸對照表，找出小於或等於實際比例的對照比例來製作。

計算範例(一):當面寬為960cm，高為120cm時， $960\text{cm} \div 120\text{cm}=8$ ，此時招牌應用比例為1:8，所以必須應用1:8所制定之比例方式執行製圖。

計算範例(二):當面寬為620cm，高度為105cm時， $620\text{cm} \div 105\text{cm}=5.9$ ，再參照尺寸對照表，找出小於或等於實際比例的對照比例，故此時招牌應用比例應為1:5，所以必須應用1:5所制定之比例方式執行製圖。

取檔方式: 首先取出光碟中1:5比例圖，由於 $1:5=525$ ，因此 $620-525=95$ (招牌面寬超出部份95公分即為招牌黃色區塊延伸部分)，製圖步驟如下所示:



二. 步驟建議:

1. 測量面寬/面高
2. 判斷尺寸該屬公式種類
3. 使用/調整符合比例的檔案
4. 尺寸及材數 請參照尺寸對照表複算
5. 執行製圖

本圖例為1:5（招牌面高：面寬）之比例

橫式招牌相關比例規範 **1:5~1:10**

輔助說明：

當比例高於1:5時，招牌上須添加公益彩券標準LOGO
且須遵照所指定之相對比例，不可任意變形。

X:為LOGO圓球之直徑

橫式招牌1:4（招牌面高：面寬）以上白色與黃色比例固定為1:3

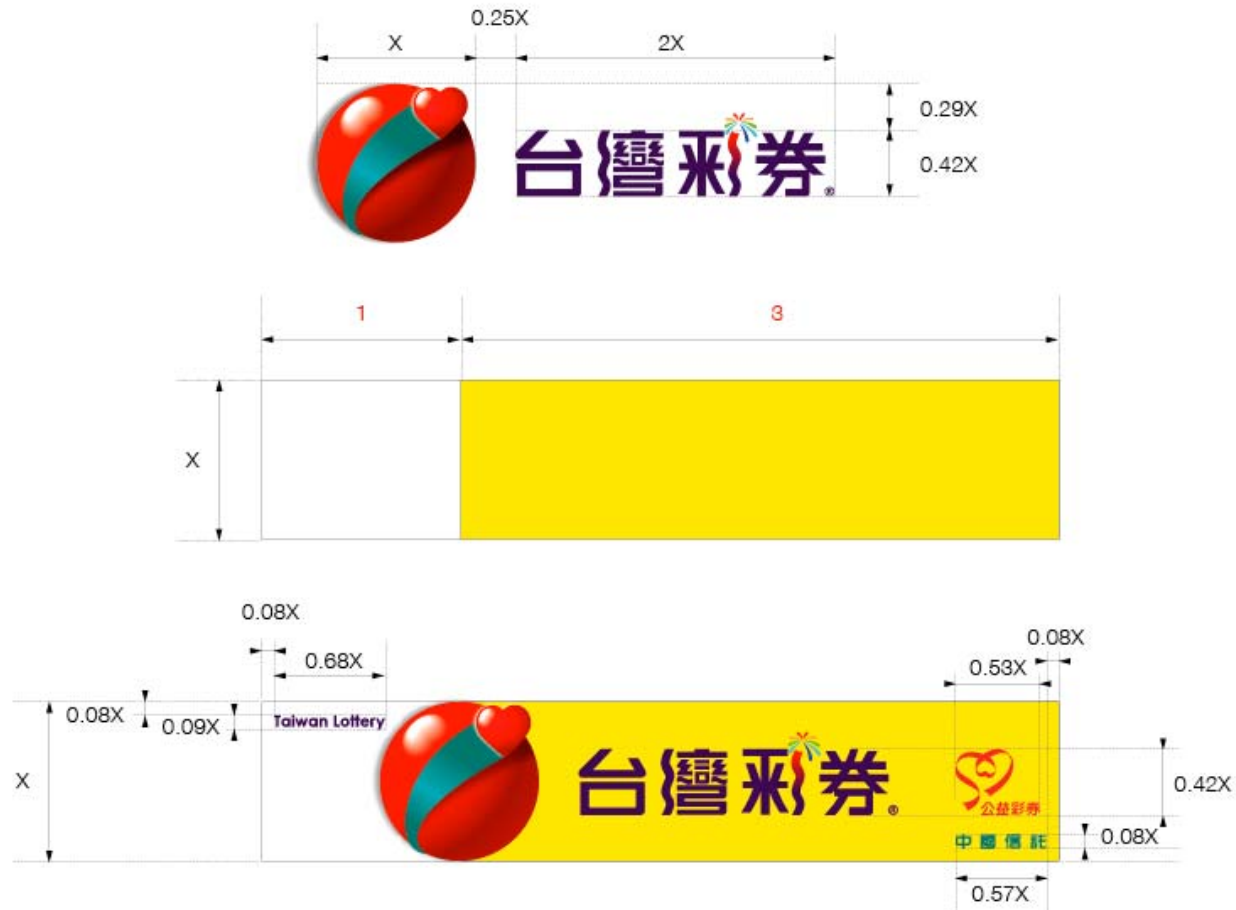

1:5



1:6



1:7

Taiwan Lottery



台灣彩券®



1:8

Taiwan Lottery



台灣彩券®



1:9

Taiwan Lottery



台灣彩券®



1:10

Taiwan Lottery



台灣彩券®



特 殊 店 面 二 面 式 招 牌



招牌各單面處理方式仍需依照招牌所制定比例
執行製作（除了高:寬比例小於2時）示意如下:

特殊店面（三角窗）
二面式招牌

範例一：左右二面等寬時

使用時機：適用於左右二面等寬，1:4（高:寬）以上時

下圖例為左側1:5，右側1:5

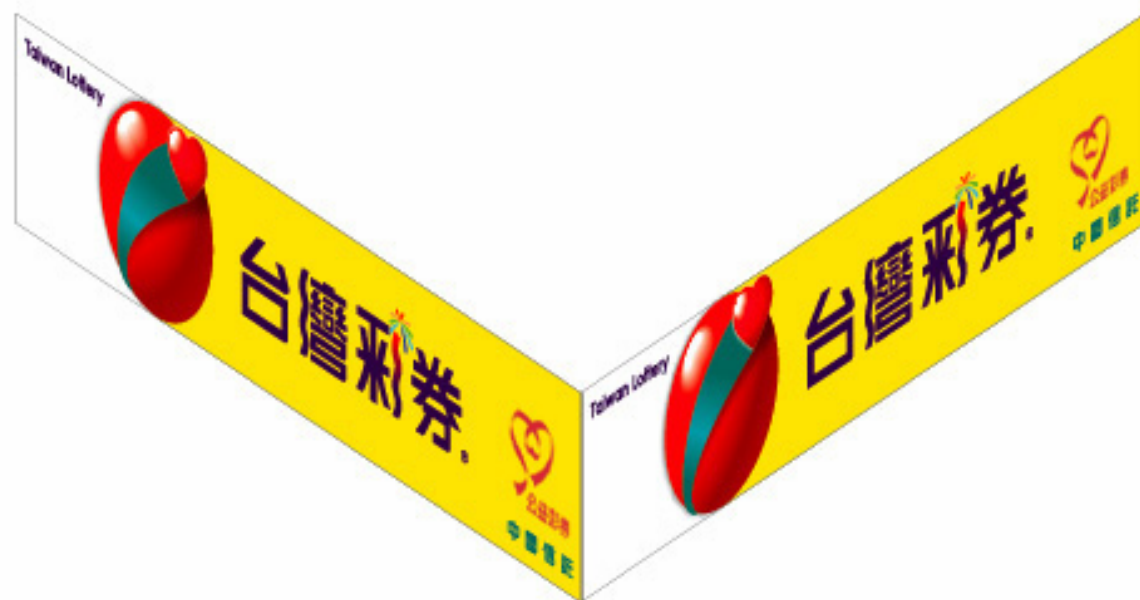

範例二：左右二面不等寬時

使用時機：適用於左右二面不等寬，1:4（高:寬）以上時

下圖例為左側1:5，右側1:9

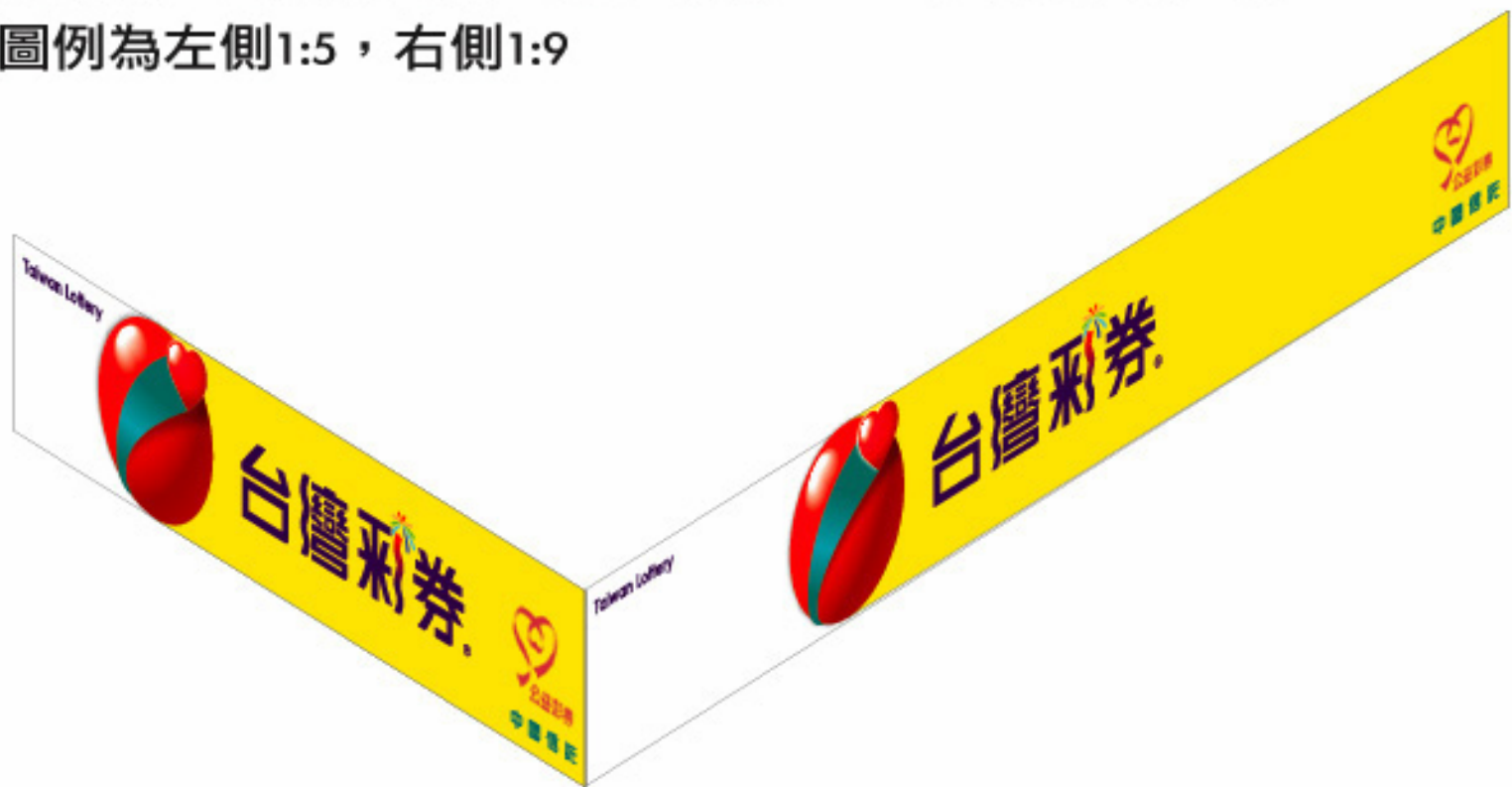

範例三：

使用時機：左1:2~1:10 ----- 右側小於1:2

下圖例為左側1:5，右側1:1.8

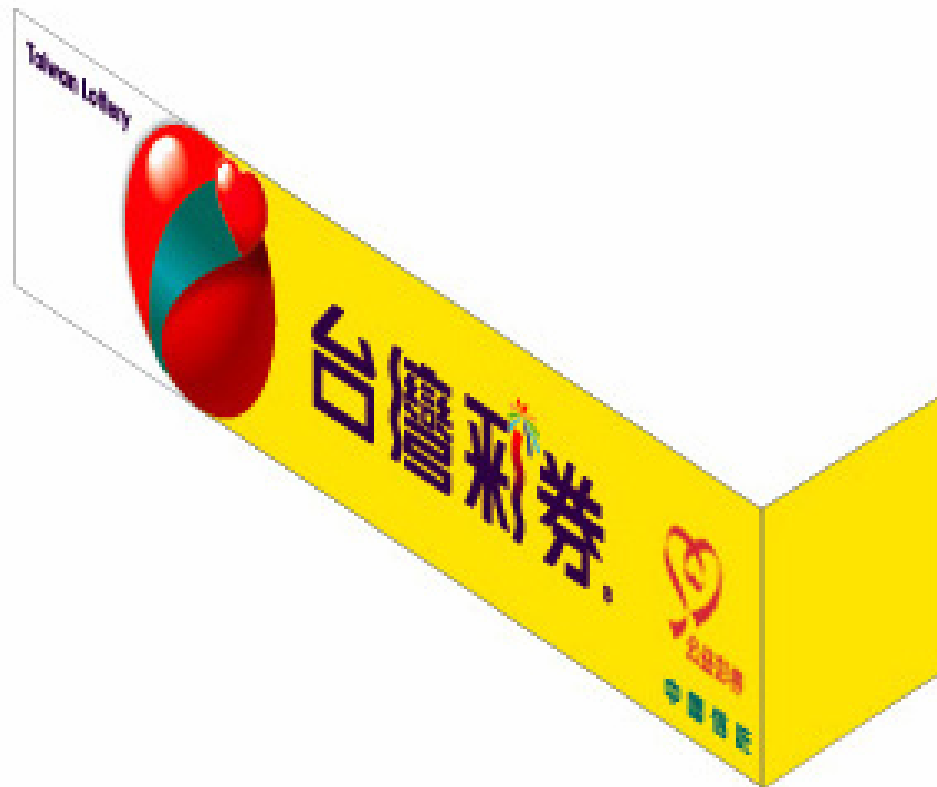

右側小於1:2時，黃色延伸

範例四：

使用時機：左側小於1:2 ----- 右1:4~1:10

下圖例為左側1:1.8，右側1:5

左側小於1:2時，白色延伸

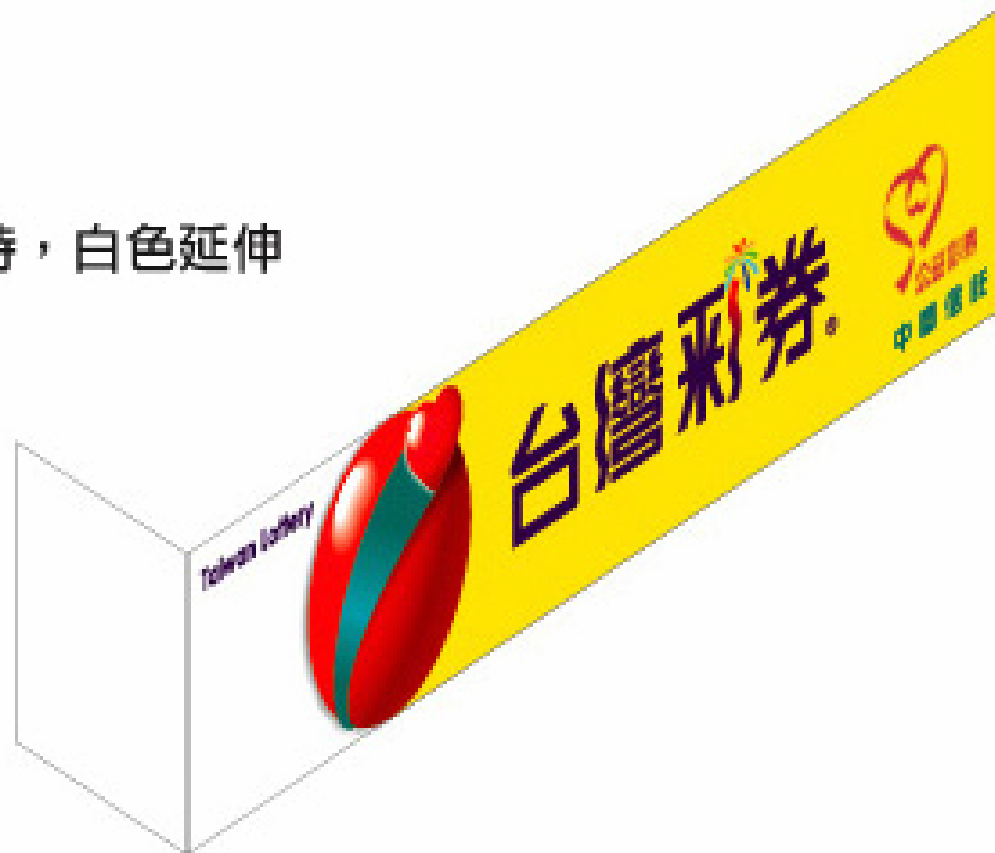

特 殊 店 面 三 面 式 招 牌



特殊店面（三角窗） 三面式招牌

範例一：三面等寬時

使用時機：適用於三面等寬，1:4（高:寬）以上時

下圖例為1：5



範例二：左右二面不等寬時

使用時機：適用於左右二面不等寬，1:4（高:寬）以上時

下圖例為左側1:5，右側1:9

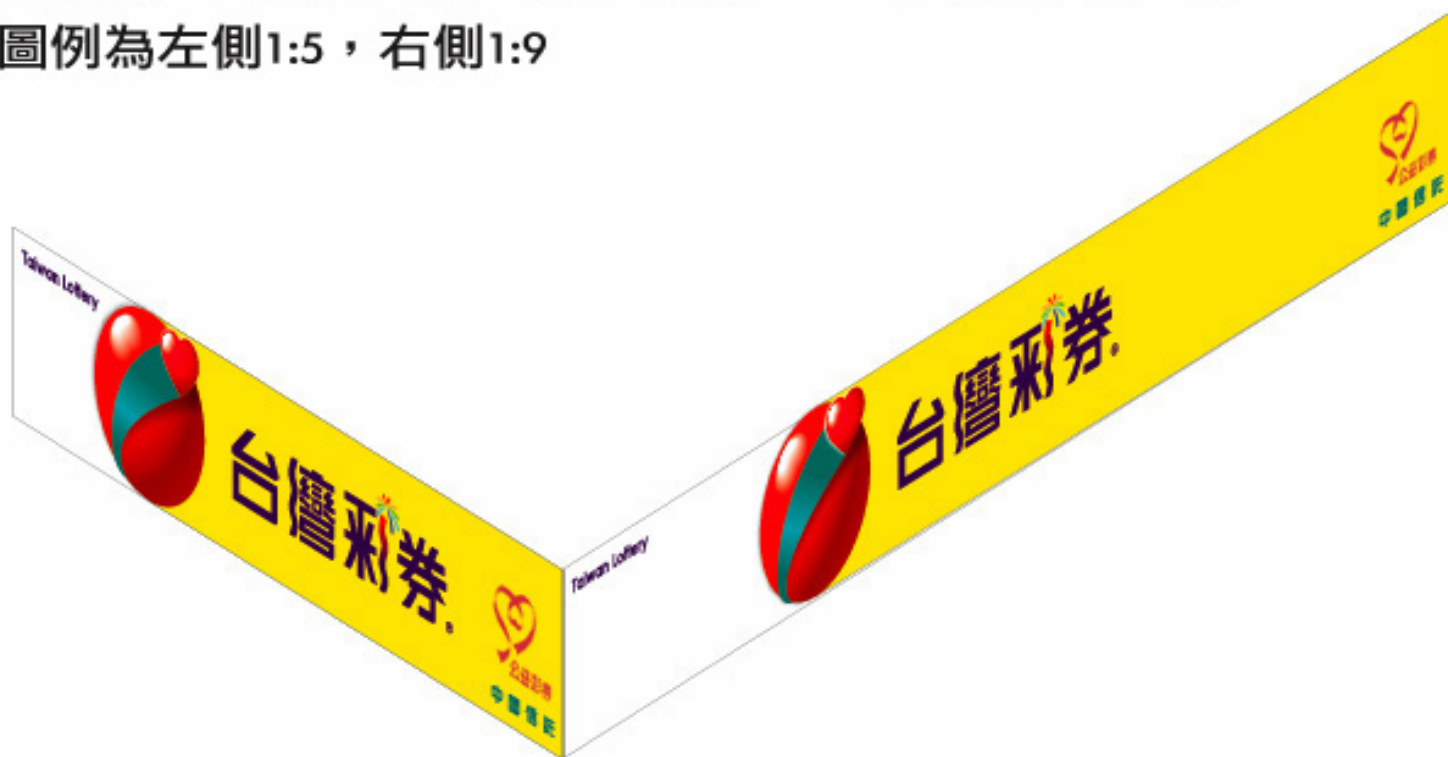

範例三：中間招牌介於1:2~1:3.5之間而左右側看板大於1:4（高:寬）時，中間招牌應將品牌標誌置於黃底之上並需放置於居中位置。

（前提為兩側招牌其中至少需包含有一面完整的設計呈現）

※完整的設計呈現：需包含商標、中文標準字、中國信託字樣。

最右側小於1:2時狀況一

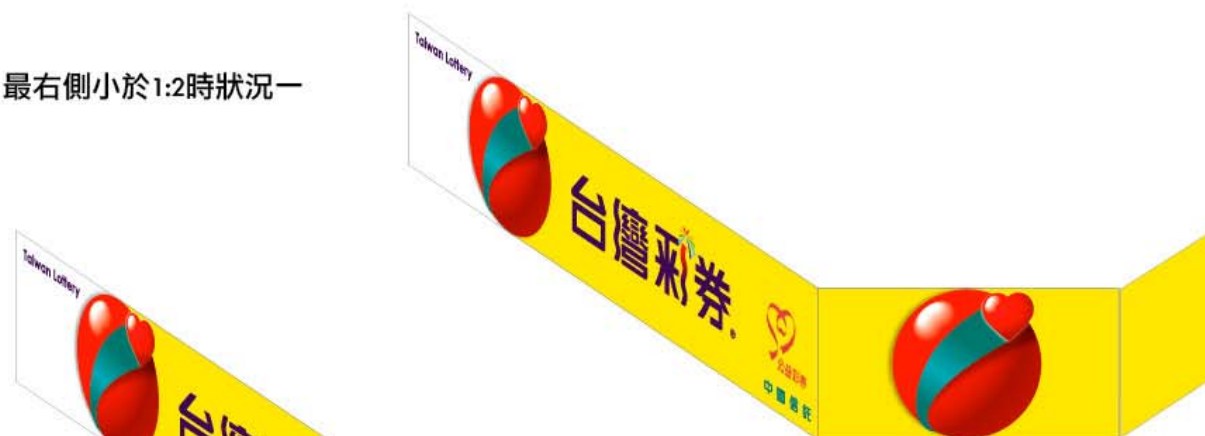

最右側小於1:2時狀況二



當左側小於1:2狀況一



當左側小於1:2狀況二



範例四：當中間招牌比例小於1:2時之處理方式如下圖示。

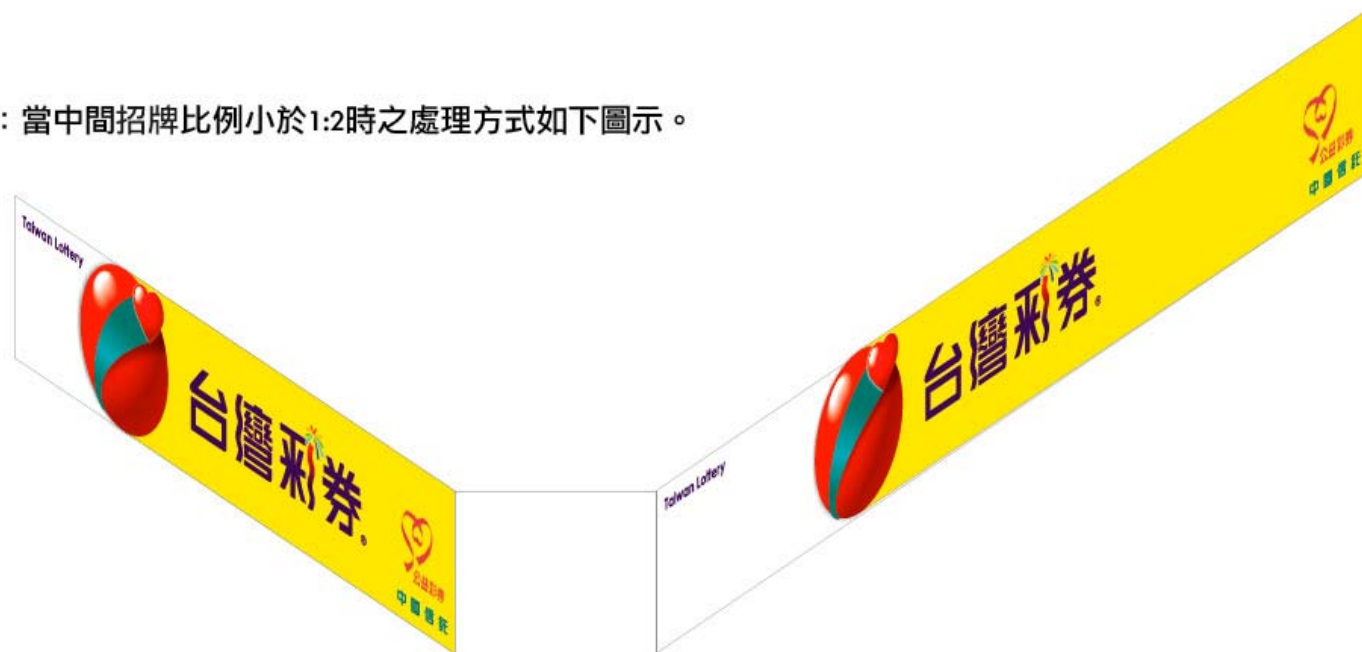

狀況一（上圖例）：中間招牌小於1:2而右側看板大於1:4時，中間招牌依右側招牌底色做延伸，並無置放其他商標內容。

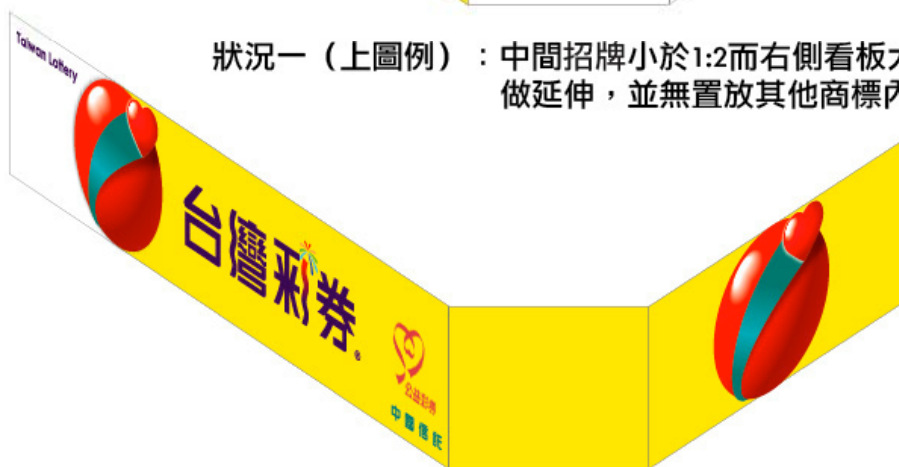

狀況二（上圖例）：中間招牌小於1:2而右側招牌介於1:2~1:3.9時，中間招牌依右側招牌底色做延伸，並無置放其他商標內容。

（前提中需包含三面招牌中至少有一完整的設計呈現）

※完整的設計呈現：需包含商標、中文標準字、中國信託字樣。

招牌製作規格



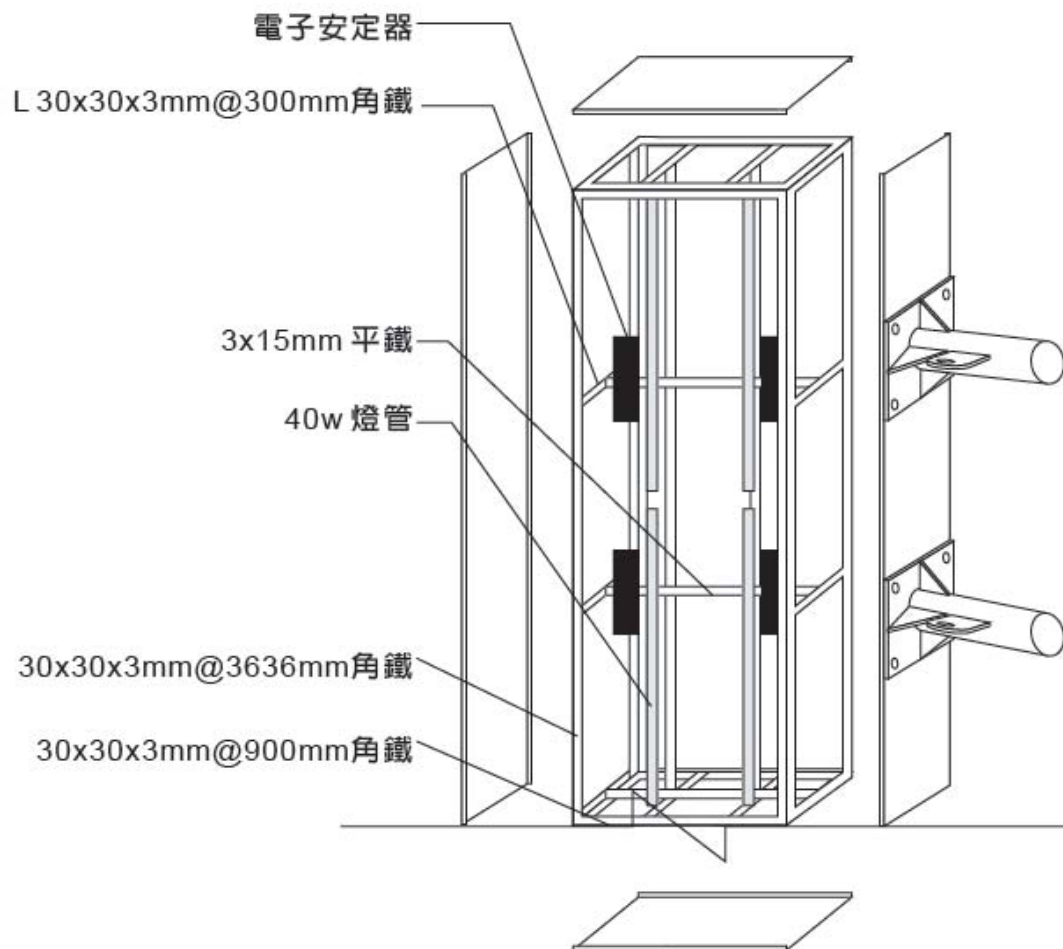

直式招牌

REF 0714-VS-1



主連接管與壁面示意圖

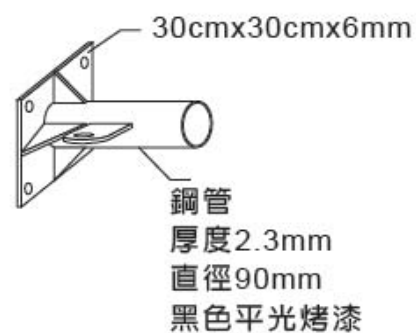

主連接管示意圖

橫式招牌

REF 0714-HS-1

- M 100 Y 100
- PANTONE 1505C
- PANTONE 369C
- PANTONE 306C
- PANTONE 286C
- PANTONE 525C
- DIC 166

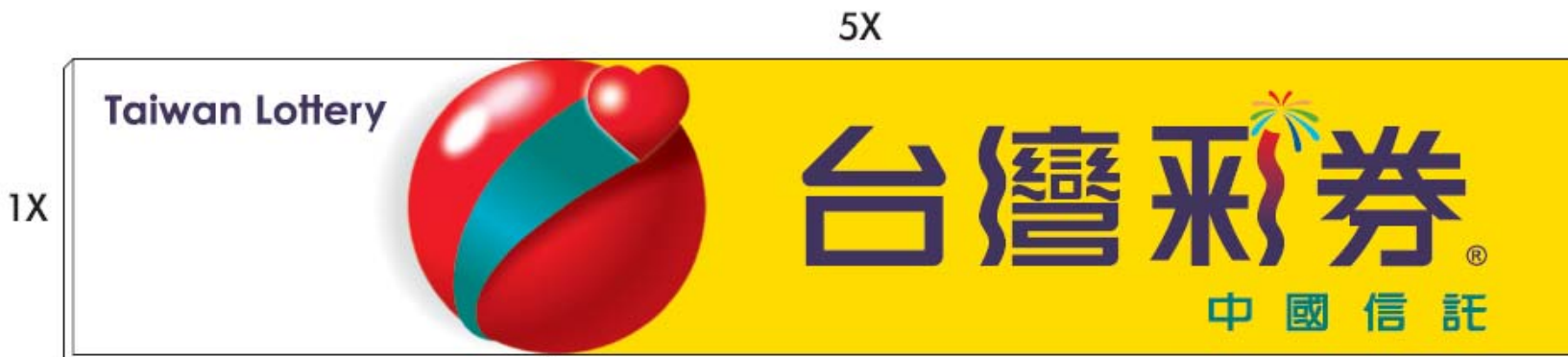

外框 0.5mm(T) 烤漆板(光澤度60%) 白色 ← → 黃色 DIC 166

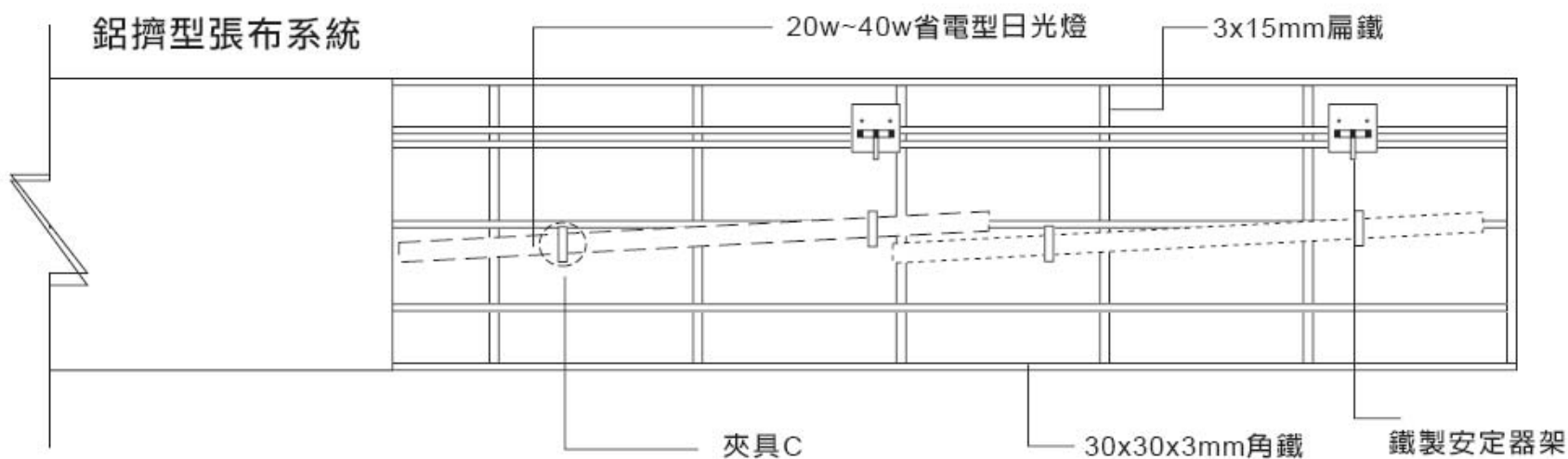

橫式招牌

REF 0714-HS-2

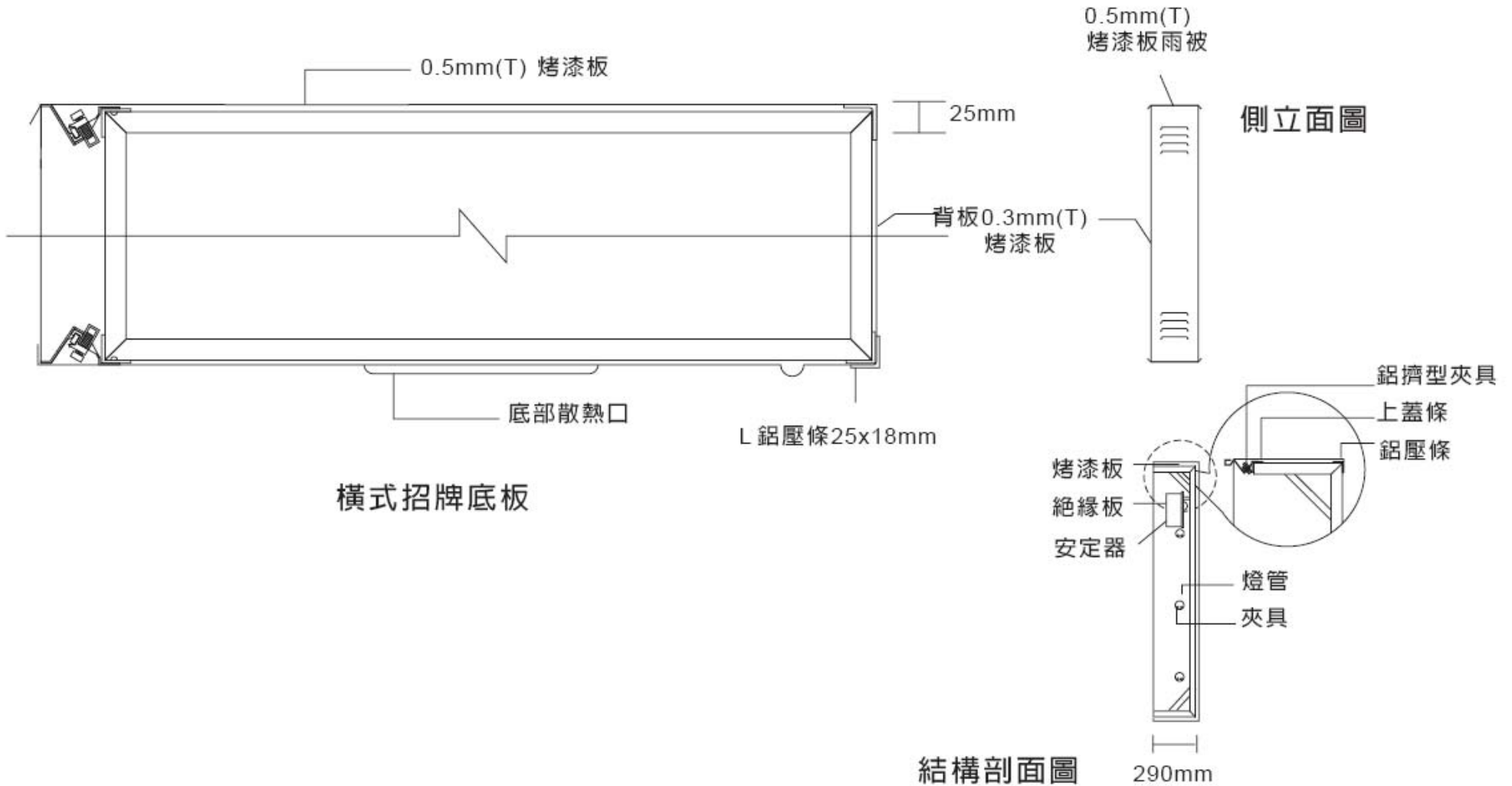

備註：所有燈具配置，可視招牌此寸大小平均配置。但須注意沒有光點或暗影產生。

橫式/直式招牌配件

REF 0714-HS-3

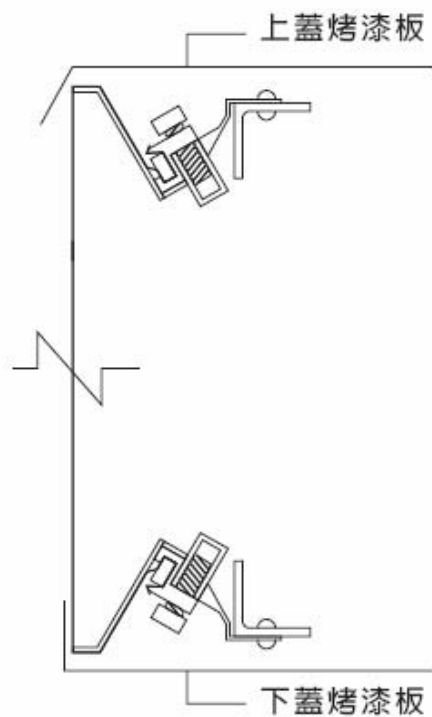

直式、橫式帆布夾具大樣

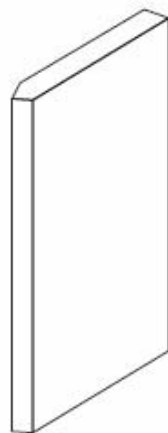

轉角之透明壓克力柱

W = 120mm

L = 1200mm

T = 18mm

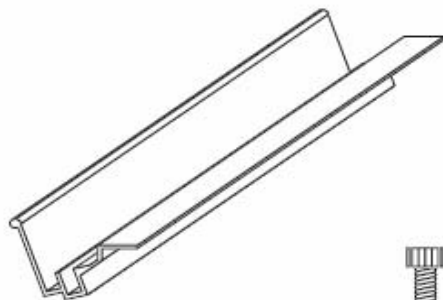

鋁擠型



內六角螺絲

橫式直式鋁擠型鐵架規格配件



夾具 A



夾具 B



夾具 C

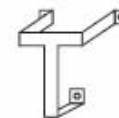

鐵製安定器架 D